

## ZLIN Z-226A

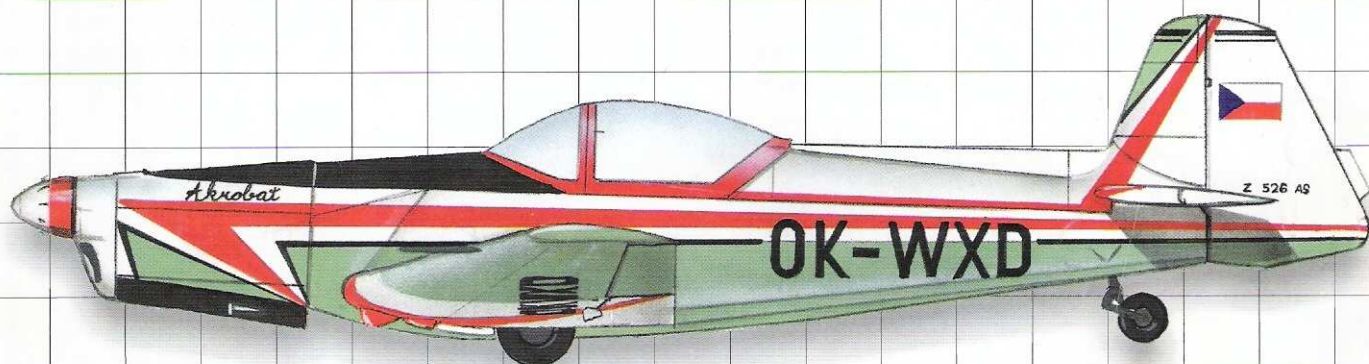

## ZLIN Z-526AFS

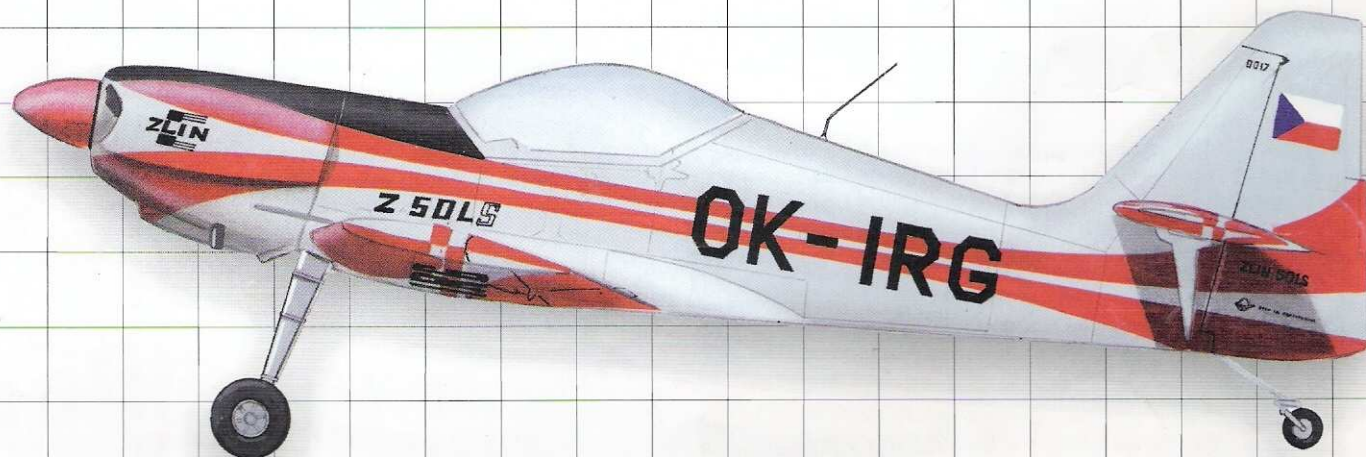

## ZLIN Z-50L



# Akrobatické ZLINY

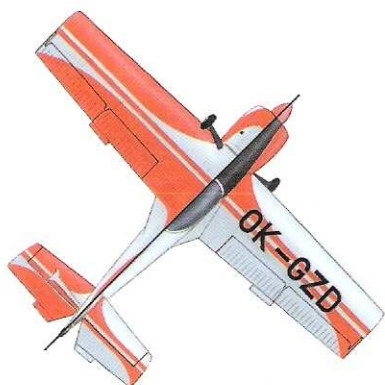

V roce 1976 uspořádala redakce časopisu Letectví a kosmonautika mezinárodní test tehdy zbrusu nového letounu Z-50L. Letoun s poznávací značkou OK-GZD měl standardní schéma provedené v oranžové barvě. Přešlé čtyři vyrobené letouny měly pruhy nastříkány tmavou červenou barvou, pruh mezi dvojicí tmavě červených pruhů na trupu byl bílý.



Nejslavnější „padesátka“ OK-IRG je dnes vystavena ve Kbelském muzeu. Ing. Petr Jirmus s ní vybojoval dvakrát za sebou titul Mistra Evropy a rovněž dvakrát titul Mistra světa. Tato Z-50LS létala v jednotném barevném designu charakteristickém pro většinu „padesátek“.

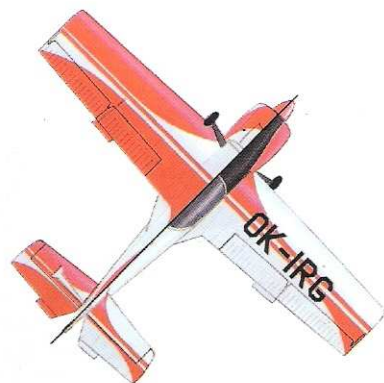

Na konci sedmdesátých let dostaly při revizi v otrokovickém Moravanu polské Zliny Z-50L atraktivní nátěr v kombinaci barev červené, bílé a modré.



Oba prototypy upravené verze Zlin Z-50LE z počátku devadesátých let létaly ve stejném zbarvení se zelenými a žlutými doplňky. Nakreslený druhý prototyp OK-VZB byl později přestavěn na původní verzi Z-50LS s větším křídlem. V této podobě létá se značkou OK-FAI dodnes.

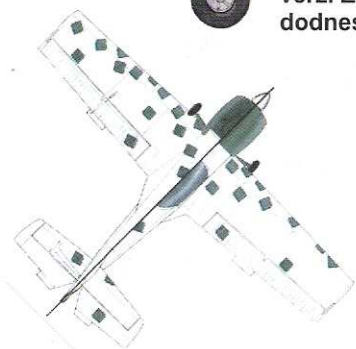

Řadu let obdivovali diváci na domácích i zahraničních leteckých dnech umění pilotů létajících na elegantních bílých Zlin Z-50LX chrudimské skupiny Skybox. Dva letouny OK-XRA a OK-XRC měly zelené doplňky a letouny OK-XRB a OK-XRD temně fialové. Letouny létaly v této podobě od prosince 1992 do dubna letošního roku, kdy byly přestříkány do barev nového sponzora této akrobatické skupiny.



# Akrobatické ZLINY



mírně lišily. Provedení poznávací značky na křídlech odpovídalo staršímu předpisu, který ukládal dělit značku na „OK-„ na levém křídle a zbývající značku „KMA“ na pravém.

První akrobatické speciály z Otrokovic létaly natřeny krémovou barvou na všech plochách. Tato barva byla navíc doplněna modrým ozdobným pruhem a lemováním kabiny. Zmiňované modré doplňky se však u jednotlivých strojů



Po přestavbě Z-226A poznávací značky OK-KMB na verzi AS se stavitelnou vrtulí dostal tento letoun nové zbarvení, jehož základ tvořila opět krémová barva doplněná tentokrát červenými a bílými pruhy. V této podobě si upravený Zlin odbyl svou světovou premiéru v Moskvě v roce 1963.



Z dvoumístné Z-226T byl do verze Z-226AS upraven tento Akrobat Special, s nímž na Mistrovství světa v Bilbau v roce 1964 létala ing. Kaprasová a o dva roky později pilot

dr. Stoklasa. V polovině sedmdesátých let byl letoun zpět přestaven na dvoumístnou verzi.



Akrobatické speciály „třístovkové řady“ u nás nelétaly a jediný stroj byl pouze v držení výrobce. Většího rozšíření dosáhly v NDR a Sovětském svazu. V obou těchto státech létaly v jednotném stříbrném zbarvení horních a bočních ploch, které doplňovala sytě modrá barva na spodních plochách a červený ozdobný pruh na boku trupu.

Sovětské Z-326A létaly dle tamnějších zvyklostí bez poznávacích značek.

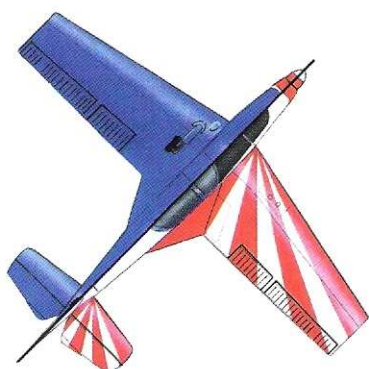

„Kraťasy“ létaly kromě našich aeroklubů také v Polsku, NDR a v malých počtech i v některých západních státech. Letouny v NDR měly pestrobarvené zbarvení, které bylo po revizích použito i na letounech Z-326A. Poznávací značka na křídlech byla pouze zdola.



# Akrobatické ZLINY

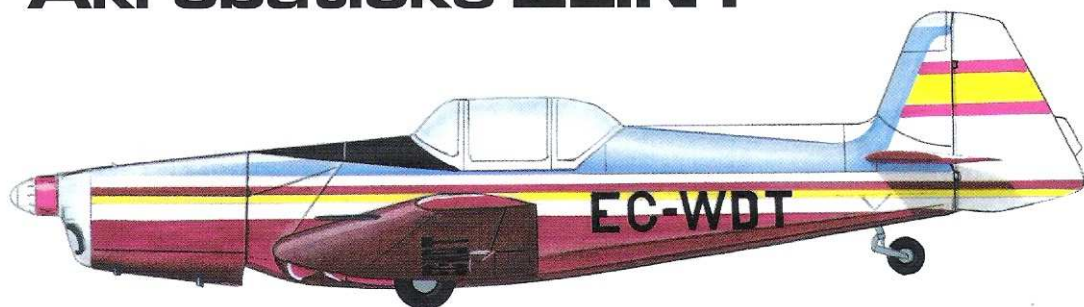
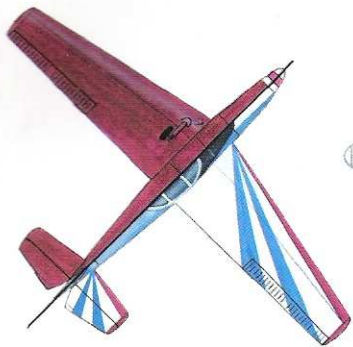

Jedním z provozovatelů Zlinů Z-526 se v polovině šedesátých let stalo Španělsko, které pro potřeby svých reprezentantů zakoupilo pět kusů. Všechny létaly v jednotném pestrém zbarvení. Poznávací značka na křídlech byla umístěna pouze zdola.



V otrokovickém Moravanu připravili pro naše reprezentanty výkonnější modernizovanou variantu označovanou jako Z-526AS Akrobat Special. Jednalo se již o jedenáctou variantu vzniklou z původního Zlinu Z-26. Nakreslený letoun byl v osmdesátých letech přestavěn na výkonnější vlečný typ Z-526AFM Condor. Nyní jej opět zásluhou mnoha nadšenců můžeme vidět létat v téměř původní podobě.

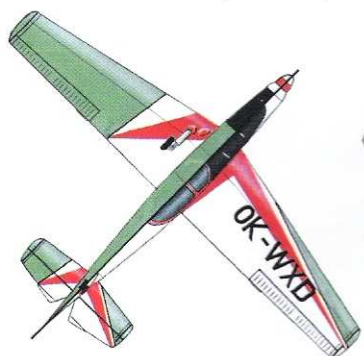

Akrobatických speciálů Z-526AS vyrobili v Moravanu celkem pět. Všechny letouny měly jednotné barevné schéma a odlišovala je pouze barva spodní části trupu a částí křídel.



V roce 1970 byla u letounu Z-526AS OK-WXA zkrácena přední část trupu a instalována silnější pohonná jednotka M-137A. Tím vznikla nová verze Zlin Z-526AF, která zároveň dostala nové poznávací značky a zbarvení. Stejný osud potkal i zbývající čtveřici letounů Z-526AS.



Poslední akrobatická verze Trenerů Z-526AFS, na letištích přezdívána „krat'as“, se odlišuje především zmenšenou délkou a rozpětím, i když se dosáhlo zlepšení příčné obratnosti, letouny do bojů o mistrovské tituly již nezasáhly. V současné době jsou tyto stroje využívány jako vlečné.



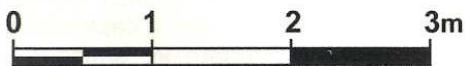
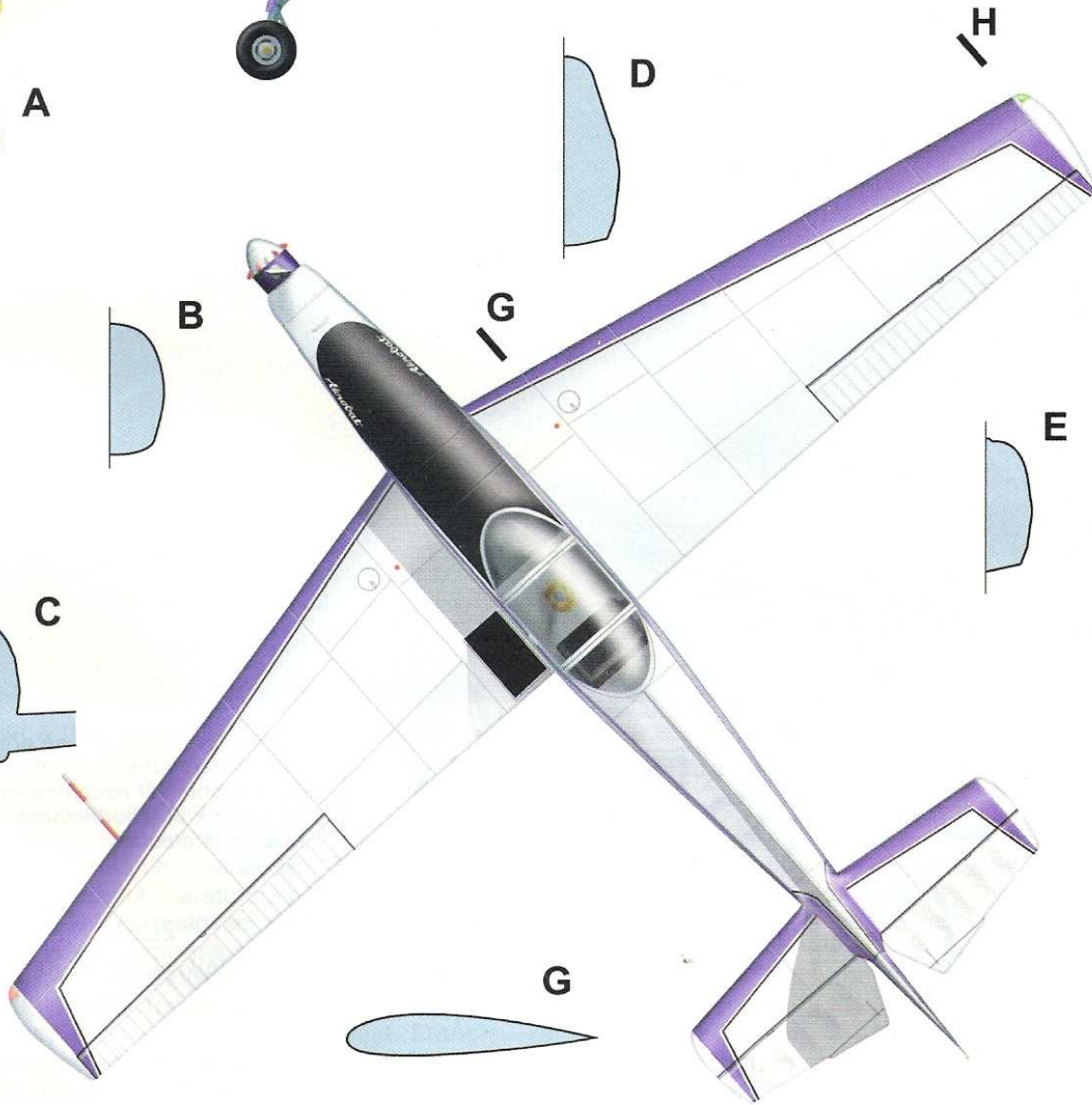
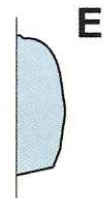
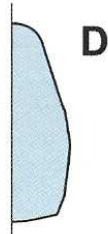
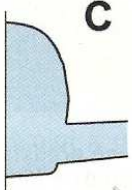
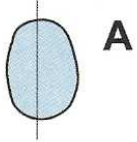

©KOLMANN 2006